

# LA FANCIULLA CON LA CESTA DI FRUTTA



Una produzione:

**The Ghepards**

associazione culturale

Codice fiscale: 97883900587

Sede:

Via dell'Impruneta n. 26, Roma (RM)

## Lo spettacolo

La fanciulla con la cesta di frutta nasce nel 2014 da un'idea di Marco Celli. Va in scena per la prima volta al Festival "ContaminAzioni", Festival autogestito di liberi esperimenti teatrali degli allievi dell'Accademia d'Arte Drammatica "Silvio d'Amico". Debutta il 24 settembre 2015 al Teatro dell'Orologio e replica il 27 settembre, registrando grande apprezzamento da parte di pubblico e critica in entrambe le occasioni. "La fanciulla con la cesta di frutta" va poi in scena al Teatro Sala Uno di Roma dal 4 al 6 dicembre 2015, riscontrando una grande affluenza di pubblico. A maggio 2016 lo spettacolo viene selezionato e inserito nella programmazione del Festival Dominio Pubblico Under 25. Va in scena in data 02/06/16, registrando un sold out. Dal 2 al 5 agosto 2016 replica a Crotone nell'ambito del Festival "D'Amore e D'Autore".

Lo spettacolo partecipa al Roma Fringe Festival 2016, superando la fase di selezione e le semifinali. **Arriva in finale in data 27 settembre 2016**, andando in scena presso il Teatro Quirinetta di Roma.

In quest'occasione vince il **premio dello spettacolo maggiormente votato dal pubblico al Roma Fringe Festival 2016**.

Tutti gli attori de "La fanciulla con la cesta di frutta" vincono il **premio come migliori attori emergenti**.

Il 1 giugno 2017 va in scena al **Teatro Vittoria** di Roma per la rassegna "Salviamo i talenti – Premio Attilio Corsini"

Il 25 agosto 2017 va in scena al **Teatro Lido di Ostia** per la rassegna "Teatri d'Arrembaggio"

### La storia

Siamo in un museo, precisamente a Galleria Borghese, Roma. Il personaggio raffigurato nel quadro di Caravaggio "Il fanciullo con la canestra di frutta", rompe il silenzio assordante che regna nella sala ed inizia a parlare. "Nessuno mi conosce, nessuno sa chi sono, nessuno si ricorda di me". Si tratta di Mario Minniti, modello di Caravaggio e pittore siciliano, "intrappolato per l'eternità" dentro alla sua cornice. È così che inizia a prendere vita un divertente dialogo tra Minniti, il dipinto, e Caravaggio, il suo creatore, entrambi interpretati da Marco Celli. Due voci che si rispondono, un dualismo che prende vita all'interno di una cornice e fa esplodere la domanda centrale del testo: "Chi è l'opera? Chi l'artista?". Ecco che Mario Minniti si addormenta, sogna una sua opera, un suo dipinto questa volta, situato nella chiesa di Sant'Antonio d'Agira, in Sicilia. Altri tre stranissimi personaggi arrivano lentamente sulla scena: Gesù (Michele Ragno), un angelo voglioso di iniziare a peccare (Adalgisa Manfreda), un angioletto muto (Grazia Capraro). Anch'essi con mille dubbi e domande irrisolte circa la loro creazione, la loro vita eterna in una tela, i loro sguardi posati su un mondo che scorre ogni giorno davanti alla loro costante immobilità.

L'atmosfera onirica è farcita di comicità e poesia, di esuberanza e misura al tempo stesso. Altri quadri si stagliano sulla scena: un autoritratto di Van Gogh, una ballerina di Degas, un taglio di Fontana. Ormai la barriera tra attori e pubblico smette di esistere. Inizia a crearsi un gioco comune, un'esperienza ogni volta differente, un accadimento totalmente anticonvenzionale. A chiudere lo spettacolo interviene la Gioconda, che fornisce l'unica risposta possibile alle molteplici domande degli altri personaggi circa la loro eterna esistenza.

Cosa succederebbe se un quadro potesse prendere vita? Se potesse parlare, se potesse muoversi? Cosa direbbe? Come agirebbe?

Che rapporto esiste tra il modello ed il pittore?

Se il modello cominciasse a crederci pittore di se stesso, chi sarebbe dunque il modello?

Se avesse a sua volta dipinto dei quadri e li potesse sognare?

Se si potesse vedere questo sogno in diretta?

Ambiguità sessuali, demoni beffardi e camaleontici, misteri e innocenze insieme.

Queste le sfumature di un mondo eterno e sfuggente, esuberante e poetico.

Se ci fermassimo un momento ad ascoltarlo

cosa potrebbe succedere?

# Informazioni generali interpreti



## MARCO CELLI

Nasce il 19/01/89 a Rimini

Ha studiato alla Scuola di Teatro di Bologna " Galante Garrone"

C.I.A.P.A. diretto da Gisella Burinato,

Attualmente è al terzo anno dell'Accademia Nazionale d'Arte Drammatica " **Silvio D'Amico**"

### Seminari con:

*Lorenzo Salveti, Giuseppe Piccioni, Laura Morante, Giorgio Barberio Corsetti, Michele Monetta John Strasberg, Nicky Wolcz, Massimiliano Farau, Marc Proulx, Janusz Skubaczowski, Antonio Latella, Carlo Simoni, Joseph Ragno, Jordan Bayne, Victor Arditti, Lina Salvatore, Galatea Ranzi, Paolo Musio, Massimiliano Civica, Pierpaolo Sepe, Thomas Ostermeier*

### A teatro ha lavorato con:

Franco Eco, Francesco Colombo, Ane Lan, Maurizio Lombardi, Teatro5quattrini, Roberto Gandini, Guglielmo Guidi, Juan Diego Porta Lopez, Graham Vick, Monica Casadei, Pier'Alli, Giancarlo Sepe, Giovanni Sinopoli, Emma Dante

### Al cinema ha lavorato con:

Alessio Fattori, Patrick Aubert, Alessandro Nunziata, Rai edu, Alessandro Quadretti, Andrea Aglieri, Matteo Emeti, Nicola Schito, Marco Lamanna, Daniele Quadrelli

2016 Premio attore emergente 2016 - RomaFringeFestival2016

2016 Finalista al Premio Gino Cervi 2016 - Premio per Giovani Attori Italiani

2014 Premio Franco Molè – Premio per Giovani Attori Italiani



## MICHELE RAGNO

Nasce a Trani il 7/11/1995

Attualmente iscritto al terzo anno presso l'Accademia Nazionale d'Arte Drammatica " **Silvio d'Amico**"

### Seminari con:

*Lorenzo Salveti, Giuseppe Piccioni, Laura Morante, Giorgio Barberio Corsetti, Michele Monetta, Victor Arditti, Lina Salvatore, Enzo Vetrano, Stefano Randisi, Manuel Frattini, Paolo Musio, Massimiliano Civica, Thomas Ostermeier*

### A teatro ha lavorato con:

Carmelo Alù, L. Salveti, Michele Monetta, Mario Scandale, G.B. Corsetti, Francesco Colombo, Bob Wilson, Emma Dante

2016 Premio attore emergente 2016 - RomaFringeFestival2016



## ADALGISA MANFRIDA

Nasce a Stoccarda il 21/05/1993

Attualmente iscritta al terzo anno presso l'Accademia Nazionale d'Arte Drammatica " **Silvio d'Amico**" .

### Seminari con:

*Lorenzo Salveti, Giuseppe Piccioni, Laura Morante, Giorgio Barberio Corsetti, Michele Monetta, Enrico Zaccheo, Enrico Roccaforte , Paolo Musio, Massimiliano Civica, Thomas Ostermeier*

### A teatro ha lavorato con:

Carmelo Alù, L. Salveti, Michele Monetta, Mario Scandale, G.B. Corsetti, Francesco Colombo, *Bob Wilson, Emma Dante*

2016 Premio attrice emergente 2016 - RomaFringeFestival2016



## **GRAZIA CAPRARO**

Nasce a Belluno il 10/07/1995

Attualmente iscritta al terzo anno presso l'Accademia Nazionale d'Arte Drammatica "**Silvio d'Amico**".

### Seminari con:

*Lorenzo Salveti, Giuseppe Piccioni, Laura Morante, Victor Arditti, Lina Salvatore, Giorgio Barberio Corsetti, Michele Monetta, Fabrizio Gifuni, Pino Costalunga, Sandra Mangini, Thomas Ostermeier*

### A teatro ha lavorato con :

Carmelo Alù, L. Salveti, Michele Monetta,  
G.B. Corsetti, Lorenzo Collalti, Francesco Colombo, *Bob Wilson, Emma Dante*

2016 Premio attrice emergente 2016 - RomaFringeFestival2016

2016 **PREMIO HYSTRIO "UGO RONFANI"**

# Curriculum Vitae Regista e Drammaturgo

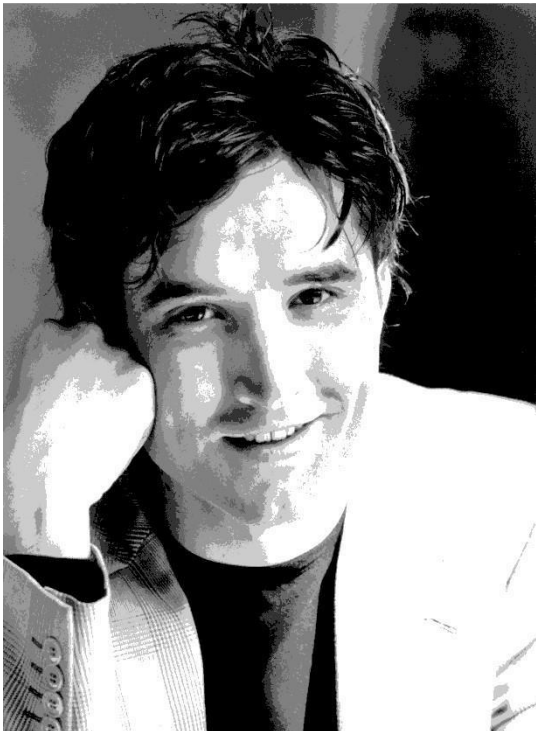

## **FRANCESCO COLOMBO**

Nasce a Lecco il 22/10/1981,

Ha studiato al Centroatteatro internazionale LA COMETA di Roma.

### Seminari con:

Nicolai Karpov, Claudio Conti, Natalia Zvereva, Peter Clough, Aurelio Grimaldi, Bernard Hiller, A. Woodhouse, A. Bergamo, P. Zuccari, P. Sepe, F. Albanese.

### A teatro ha lavorato con:

M. Belli, G. Innocenti, L. Nicolaj, V. Salvi, G. Cobelli

### Arte di strada:

"Il ritratto della fortuna "estate 2006-2014

"La ballerina" estate 2015

### Poesia:

"Anche l'indice parla", Edizione Nuova Cultura 2009

"20 Poesie disperate e una canzone d'amore", Edizione Nuova Cultura 2009

### Teatro:

"Io ne so qualcosa", 2010

"La fanciulla con la cesta di frutta", 2015

"Il cielo è cosa nostra", 2016

# Curriculum Vitae Disegno luci e tecnico

## **Fabrizio Cicero**

Nasce a Barcellona Pozzo di Gotto (ME) il  
30/10/1982

Ha studiato all'IED, l'Istituto Europeo del Design



Dopo aver calcato le arene di affollatissimi concerti e più miti, sofisticati teatri – tra cui il San Babila di Milano e il Quirino di Roma - segue Alberto di Fabio che accosta in progetti di prestigio internazionale, tra cui, fra gli altri, delle personali presso la Gagosian Gallery di Londra e New York.

Fabrizio ha partecipato ad oltre 20 mostre (fra personali e collettive), 3 residenze e fiere d'arte, vincendo la recente residenza e personale presso l'Istituto Italiano di Cultura di Cracovia, parte del Premio Apulia Land Art Festival, che l'ha visto come vincitore nell'edizione 2016.

Ha eseguito disegni luce per i seguenti registi:

Matteo Quinzi, Maurizio Panici, Elda Alvigini., Paolo Briguglia, Livio Galassi, Francesco Colomb, Emilia Di Pietro, Linda Di Pietro, Vittoria Faro, Alessandro Sena, Ludovica Valeri, Linda Di Pietro, Imogen Kusch, Davood Kheradmand, Tony Clifton Circus, Mitridate Minovi, Claudio Boccaccini, Anna Basti, Reza Kheradmand, Ermelinda Bonifacio, Paolo Alessandri

codice fiscale: CCRFRZ82R30A638T

codice iban: **IT28M0103003227000000729460**

# Schema Luci

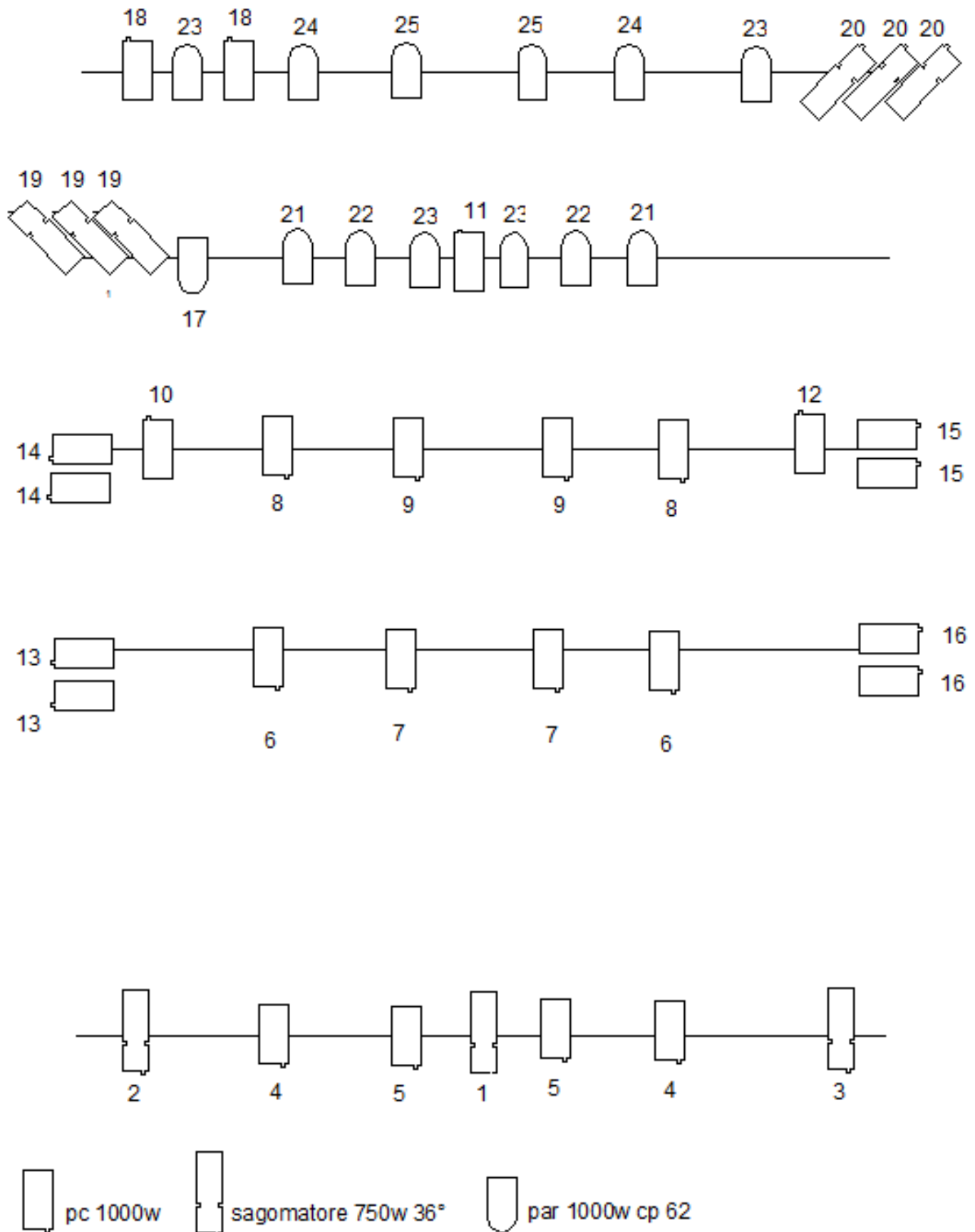

# Contatti

I responsabili del progetto:

FRANCESCO COLOMBO:

Cell: (+39) 320 9549743

E - mail: francesco.colo@libero.it

MARCO CELLI:

Cell: 333 2497133

E - mail: marco.celli.posta@gmail.com